

STAZIONI DI ALIMENTAZIONE



SmartLevel è la soluzione a tutte le richieste di alimentazione ausiliaria.

Per mezzo della scheda di controllo di cui è dotata l'apparecchiatura vengono soddisfatti tutti i requisiti normativi della EN50131-6 ed è quindi installabile in impianti certificati secondo la norma EN50131, grado di sicurezza 3.

SmartLevel è disponibile in due diversi modelli:

- il modello SPS12060XG3 può fornire fino a 3,7A a 13,8V e può alloggiare una batteria da 12V-7Ah
- il modello SPS12160XG3 può fornire fino a 6,2A a 13,8V e può alloggiare una batteria da 12V-17Ah

Ogni modello fornisce 3 uscite ausiliarie di alimentazione, ognuna protetta da cortocircuiti e con una limitazione in corrente di 1,35A. La scheda elettronica ed il modulo di alimentazione switching interno possono supervisionare e tenere sotto carica le batterie contenute nella scatola.

Caratteristiche principali

	SPS12060XG3	SPS12160XG3
Modulo di alimentazione switching interno	da 3,7A a 13,8V	da 6,2A a 13,8V
Tensione di ingresso	230V~ -15% +10%, 50-60Hz	
Assorbimento massimo dalla rete (230V~)	0,5A	1,1A
Tensione d'uscita	nominale 13,8Vdc intervallo da 9,5 a 15Vdc	
Stabilità	migliore dell' 1%	
Uscite ausiliarie di alimentazione, ognuna protetta da cortocircuiti e limitate in corrente a 1,35A	3	
Caricabatteria integrato	Si	Si
Supervisione della batteria	Si	Si
Uscita relè per segnalazione guasti/sabotaggi	Si	Si
Uscite open collector per segnalazione guasti	2	
Alloggiamento per batteria	7Ah	17Ah
Dimensioni (HxLxP)	305x215x82 mm	497x379x92 mm
Peso (senza batteria)	2,2kg	5,3kg
Grado di sicurezza	3	
Classe ambientale	II	

Stazioni
SPS12060XG3

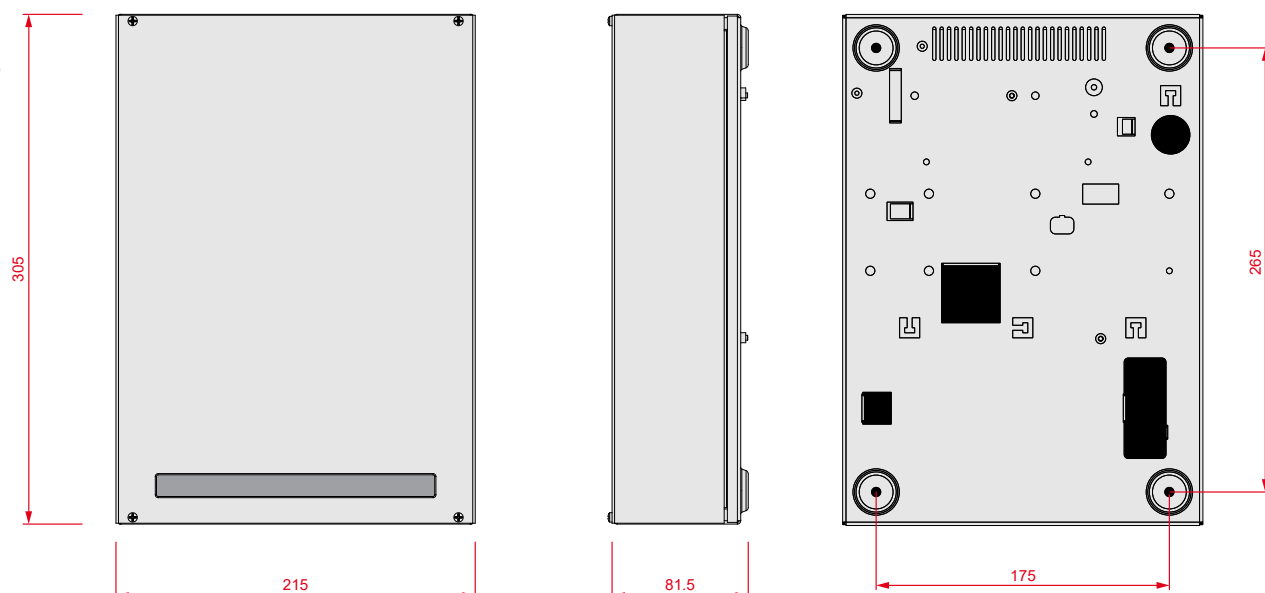

SPS12060XG3 SPS12160XG3



Stazioni SPS12160XG3

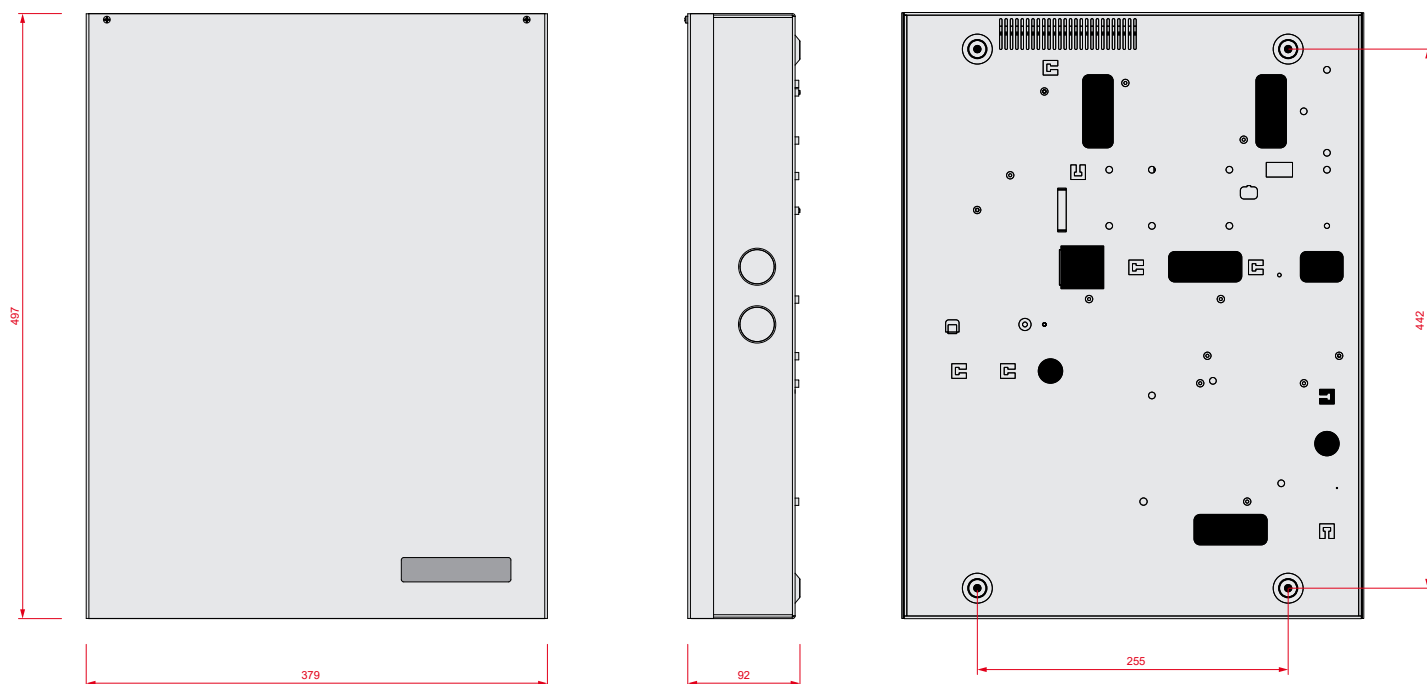

SCHEMA DI COLLEGAMENTO

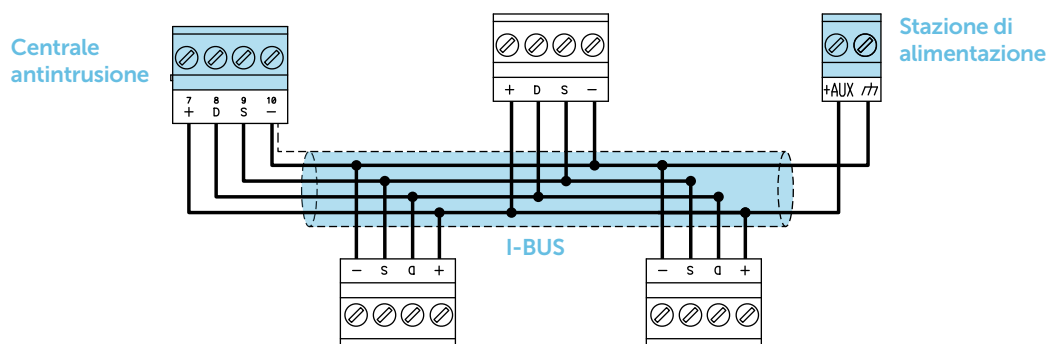

CODICI D'ORDINE

SPS12060XG3: stazione di alimentazione da 2,5A + 1,2A, 13,8V con caricabatterie.

SPS12160XG3: stazione di alimentazione da 5A + 1,2A, 13,8V con caricabatterie.



Centobuchi, via Dei Lavoratori 10
63076 Montepandone (AP), ITALIA
Tel. +39 0735 705007 _ Fax +39 0735 704912

info@inim.biz _ www.inim.biz

Timbro distributore Inim